

S450H

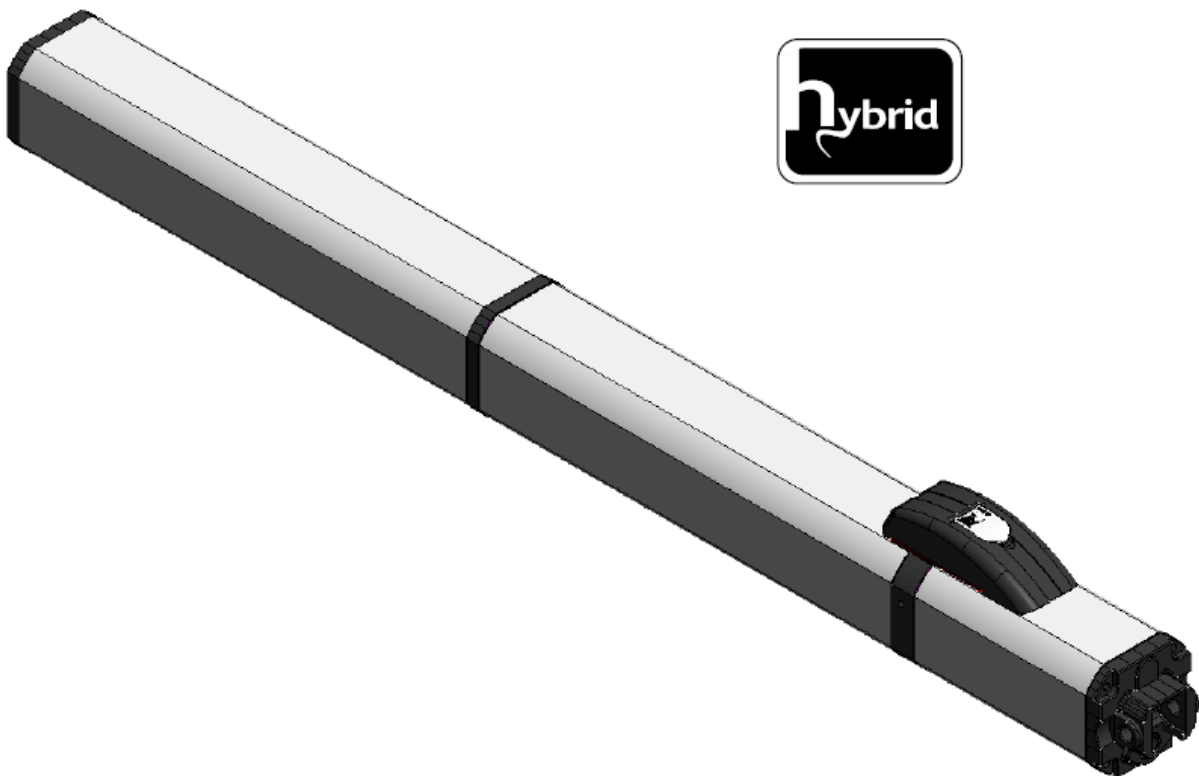

FAAC

CE DECLARATION OF CONFORMITY FOR MACHINES

(DIRECTIVE 2006/42/EC)

Manufacturer: FAAC S.p.A.

Address: Via Calari, 10 - 40069 Zola Predosa BOLOGNA - ITALY

Declares that: Operator mod. S450H

is built to be integrated into a machine or to be assembled with other machinery to create a machine under the provisions of Directive 2006/42/EC

complies with the essential safety requirements of the following EEC directives:

2006/95/EC Low Voltage Directive

2004/108/EC Electromagnetic Compatibility Directive

It further declares that it is not allowed to put the device in operation until the machine it has to be integrated into or of which it is going to become an integral part has been identified and its conformity has been declared under the provisions of the Directive 2006/42/EEC and subsequent amendments.

Bologna, 01.02.11

The Managing Director
A. Marcellan

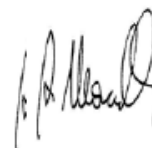

CE PROHLÁŠENÍ O SHODĚ (směrnice 2006/42/EC)

Výrobce: FAAC S.p. A.

Adresa: Via Calari, 10 – 40069 Zola Predosa Bologna – Itálie

Deklaruje že: Pohon mod. S450H

je postaven, aby byl začleněn do zařízení, nebo aby se stal součástí jiného strojního zařízení podle Směrnice 2006/42/EC

je konstruován, aby odpovídal základním bezpečnostním požadavkům dle následujících EEC směrnic:

2006/95/EC Nízkonapěťové normy

2004/108/EC Směrnice elektromagnetické kompatibility

a dále deklaruje, že je zakázáno uvést do provozu zařízení, ve kterém je tento pohon, nebo některá jeho část (komponent), zabudovaný, dokud nebude řádně označen a deklarován, že odpovídá podmínkám Směrnice 2006/42/EEC a následujících dodatků.

Bologna, 1.2.2011

Obchodní ředitel
A. Marcellan

DŮLEŽITÉ INFORMACE PŘED INSTALACÍ HLAVNÍ BEZPEČNOSTNÍ PŘEDPISY

1. **UPOZORNĚNÍ! Bezpodmínečně zajistěte bezpečnost lidí. Proto je nutné seznámit se, se všemi následujícími instrukcemi. Nesprávná instalace nebo nesprávné použití zařízení může způsobit vážné zranění lidí.**
2. **Pečlivě si přečtěte instrukce před započetím instalace.**
3. Nenechávejte ledabyle poházený obalový materiál, hlavně v případě, pohybují-li se v okolí dětí.
4. Uložte si následující instrukce pro pozdější použití.
5. Tento produkt byl vyroben pouze pro použití popsané v tomto dokumentu. Každé jiné použití, které není uvedené v manuálu, může poškodit zařízení, nebo způsobit újmu na zdraví.
6. FAAC odmítá převzít jakoukoliv právní odpovědnost za škody způsobené automatickým systémem, při použití jiném, než pro který je zamýšlen.
7. Neinstalujte zařízení v explozivní atmosféře nebo v hořlavém nebezpečném prostředí.
8. Mechanické části musí odpovídat předpisům EN12604 a EN12605.
9. Pro země mimo EU musí být zachována adekvátní bezpečnost dle popisu v tomto dokumentu a musí být splněny předpisy země, v které je provedena instalace.
10. FAAC není odpovědný za poškození zařízení, které je motorizováno, a ani neodpovídá za poškození vzniklá během používání.
11. Instalace musí odpovídat normě EN 12453 a EN 12445.
12. Před započetím jakékoliv práce na zařízení vypněte hlavní přívod a odpojte baterie.
13. Hlavní přívod napájení automatického systému musí být vybaven dvou pólovým jističem se vzdáleností otevřených kontaktů 3 mm nebo větší. Doporučuje se 6A jistič.
14. Ujistěte se, že je nadřazeně zapojený proudový chránič s citlivostí 0,03 A.
15. Přesvědčte se, že je správně provedené uzemnění
16. Automatický systém je vybaven vnitřní ochranou proti přivření spočívající v kontrole točivého momentu. Přesto musí být vybavení ochrany provedeno dle specifických norem popsaných v bodě 10.
17. Bezpečnostní zařízení (EN 12978 norma) chrání všechna nebezpečná místa proti riziku mechanického pohybu, jako jsou drcení, vlečení a stříhání.
18. Doporučuje se použití nejméně jednoho signalizačního světla pro každý systém jako upozorňovací znamení, pro rámcovou ochranu systému popsanou v bodě 16.
19. FAAC odmítá převzít jakoukoliv odpovědnost, jsou-li v automatickém systému použity komponenty od jiných výrobců než je FAAC.
20. Při údržbě používejte pouze originální náhradní díly FAAC.
21. Neupravujte jakýmkoliv způsobem komponenty automatického systému.
22. Instalační technik je povinen předat všechny informace uvedené v manuálu provozovatel, týkající se nouzového provozu zařízení a upozorňování na automatický systém.
23. Zněmožněte přístup k zařízení dětem a dospělým v době kdy je zařízení v provozu.
24. Automatický systém nesmí používat děti, lidé omezení fyzicky, mentálně, s omezeným viděním nebo lidé bez zkušeností s tímto systémem.
25. Udržujte dálkové ovladače nebo jiné pulzní zařízení mimo dosah dětí aby se předešlo nechtěnému spuštění automatického systému.
26. Průjezd skrz vrata je povolen pouze, je-li brána úplně otevřená.
27. Uživatel nesmí nikdy sám opravovat zařízení, vždy musí přivolat technika proškoleného na produkty FAAC.
28. **Všechno co není přímo uvedeno v těchto instrukcích, není povoleno.**

1 POPIS A TECHNICKÁ SPECIFIKACE

Pohon FAAC S450H pro automatizaci pohybu křídlových bran se skládá z elektrické pumpy a hydraulického pístu, který vytváří pohyb křídla. Tyto části jsou sestaveny v jednom celistvém bloku. Model s hydrozámkem může pohybovat křídlem až o velikosti 2 m. V tomto případě není nutné instalovat elektrozámek a je zaručeno, že křídla zůstanou v poloze, v které se zastaví. U modelu bez hydrozámků je nutné použití jednoho nebo více elektrozámků pro zajištění křídel proti nežádoucímu pohybu. Pohony S450H jsou navrženy pro automatizaci křídlových bran. Vyvarujte se jakéhokoliv jiného použití.

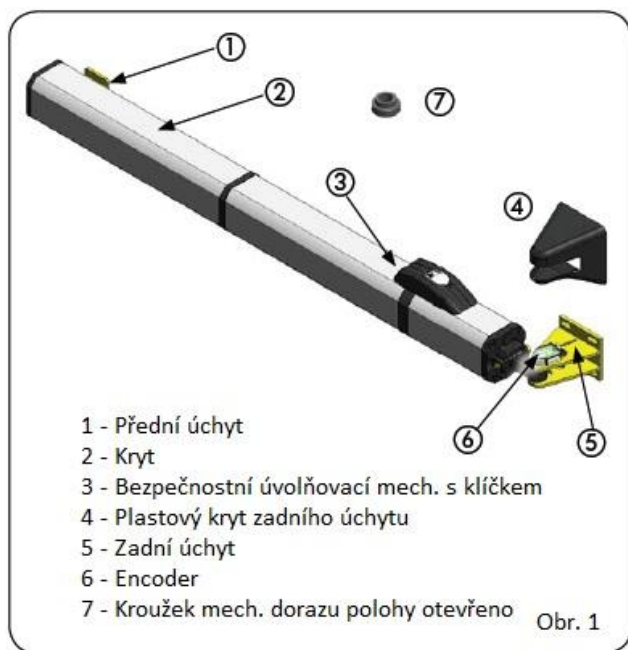

- S ohledem na stálý tlak v pístu – 40 bar (E124) a 30 bar (E024S)
- S ohledem na průtok pumpou 1,5 l/m (E124) a 1,2 l/m (E024S)

1.1 ROZMĚRY

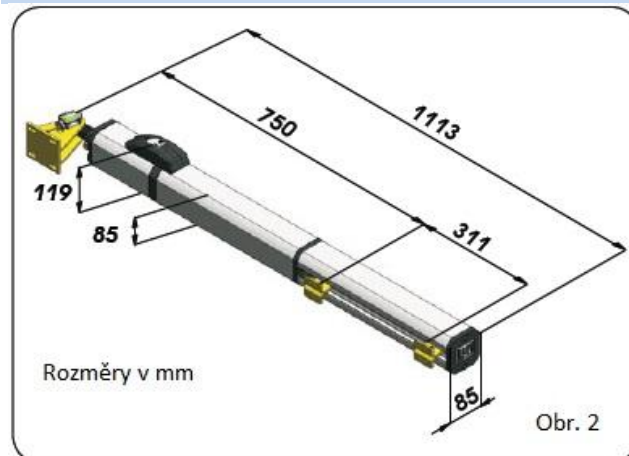

2 STAVEBNÍ PŘIPRAVENOST

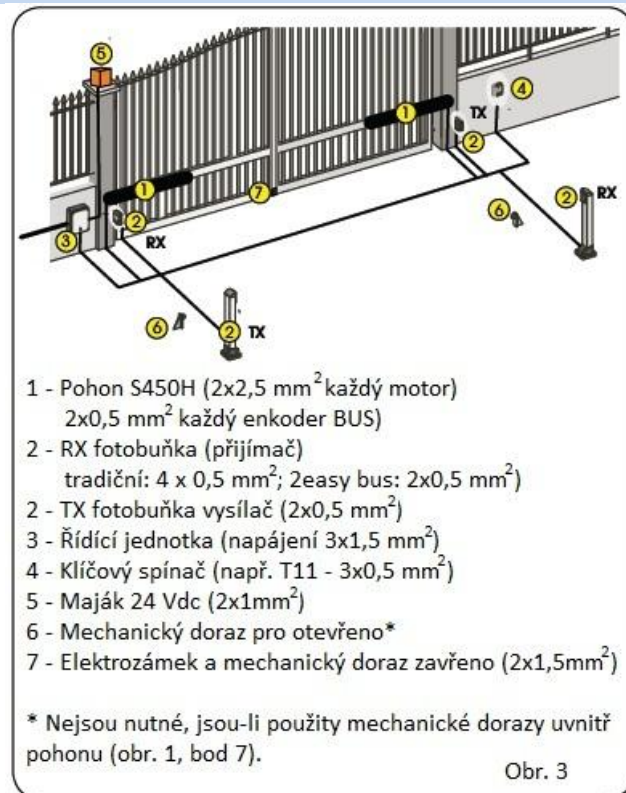

TECHNICKÁ SPECIFIKACE	CBAC POHON	SB POHON
Napájení (Vdc)	24 – 36	
Příkon (W)	70 (min.) – 288 (max.)	
Třída krytí	IP55	
Typ oleje	FAAC HP OIL	
Pracovní teplota (°C)	-20°C - +50°C	
Frekvence použití při 55 °C	Nepřetržitá při 55°C	
Hydrozámek	ano	ne
Tlačná síla max. (N)	5000(E124) – 3600 (E024S)	
Max. úhek otevření	Viz tab. 1	
Maximální délka křídla (m)	2	3
Rychlost (cm/s)	2,5(E124) – 2,0(E024S)	
Efektivní délka výsuvu (mm)	311	
Hmotnost pohonu (kg)	7,1	6,9

①	VZDÁLENOST (m)		
	20 m	35 m	50 m
Ø KABEL MOTORU	2x2.5 mm ²	2x4 mm ²	2x6 mm ²
Ø 2 easy bus KABEL ENKODÉRU	2x0.5 mm ²	2x0.5 mm ²	2x0.5 mm ²

3 INSTALACE AUTOMATICKÉHO SYSTÉMU

Následující parametry musí být splněny pro bezpečný provoz automatického systému:

- Struktura křídel musí být pevná a dostatečně tuhá pro montáž automatického systému.

- Panty musí být nastavitelné a v dobrém stavu.
- Pohyb křídel musí být volný, bez jakéhokoliv zadržávání během celé dráhy pohybu.
- Mechanické dorazy pro otevřeno a zavřeno musí být dostatečně připevněny k zemi (není potřeba, jsou-li použity dorazy v pohonech).
- Odstraňte všechny nežádoucí zámky a šrouby.
- Doporučuje se provést všechny zámečnické práce před instalací automatického systému.
- ☛ Neumožňuje-li konstrukce křídla stabilní uchycení předního držáku, je nutné připevnění kovové plotny do struktury brány, aby byla pevnost zaručena.
- ☛ Je vhodné namazat vazelínou všechny šroubové spoje.
- ☛ **Mechanické dorazy musí být vždy použity.**
- ☛ Při instalaci dejte pozor, aby nedošlo k poškození pohonů.

3.2 INSTALAČNÍ ROZMĚRY (rozměry v mm)

3.2.1 APLIKACE S UCHYCENÍM DO SLOUPKU

UPOZORNĚNÍ: Za žádných okolností neřežte zadní úchyt.
Podle obrázku 4 a 5 zjistíte instalační rozměry pozice pohonu.

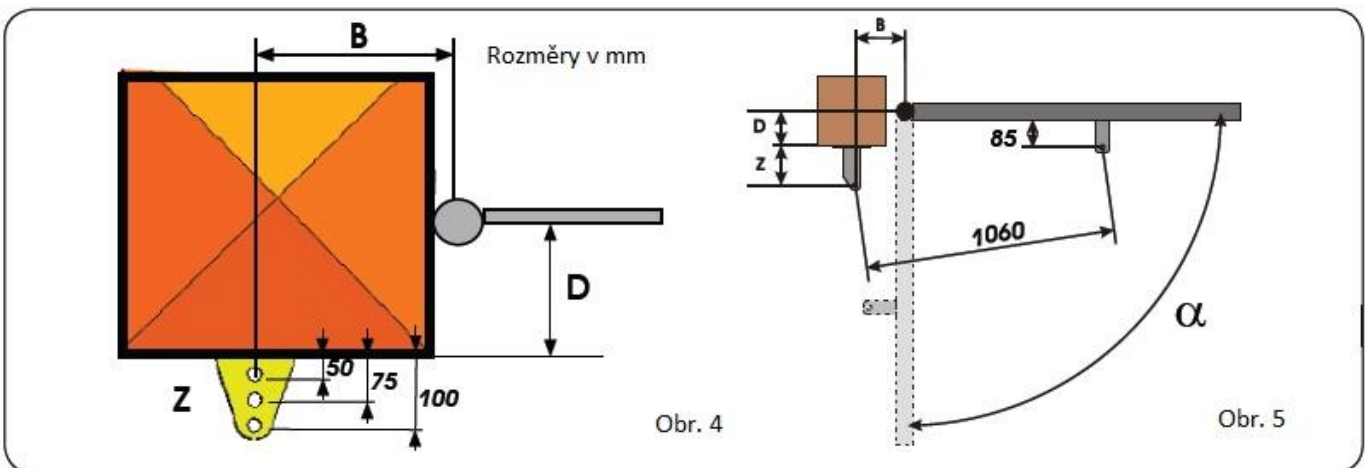

Rozměry v mm

Instalační rozměr "B"
(Obr. 4 - 5)

TAB. 1		B	
		XXX	XXXX
D	XXX	120° (3)	120° (3)
	XXX	110° (2)	110° (2)
	XXX	115° (1)	110° (1)

Instalační rozměr "D"
(Obr. 5)

α° (3) (3) Dírky pro zadní úchyt

α° (2) (2)

α° (1) (1)

- Protnutím hodnot „D“ a „B“ zjistíte maximální úhel otevření.
- UPOZORNĚNÍ: Pro zajištění správné funkce celého systému, umístěte mechanické dorazy tak, aby nedošlo k úplnému dosažení úhlu otevření.

TAB. 1		B									
		75-84	85-94	95-104	105-114	115-124	125-134	135-144	145-154	155-164	165-175
D	20-24					110° (3)	110° (3)	115° (3)	108° (3)	100° (3)	100° (3)
	25-34					108° (3)	110° (3)	110° (3)	103° (3)	100° (3)	94° (3)
	35-44				100° (3)	107° (3)	108° (3)	104° (3)	111° (2)	104° (2)	100° (2)
	45-54				100° (3)	105° (3)	106° (3)	100° (3)	106° (2)	100° (2)	96° (2)
	55-64			97° (3)	100° (3)	105° (3)	99° (3)	107° (2)	100° (2)	96° (2)	92° (2)
	65-74		93° (3)	97° (3)	100° (3)	100° (3)	110° (2)	101° (2)	96° (2)	102° (1)	98° (1)
	75-84		90° (3)	95° (3)	100° (3)	105° (2)	102° (2)	111° (1)	105° (1)	98° (1)	94° (1)
	85-94	90° (3)	90° (3)	95° (3)	100° (2)	104° (2)	96° (2)	104° (1)	100° (1)	94° (1)	90° (1)
	95-104	90° (3)	90° (3)	95° (3)	100° (2)	96° (2)	106° (1)	98° (1)	96° (1)	90° (1)	
	105-114	90° (3)	90° (3)	95° (2)	97° (2)	103° (1)	99° (1)	94° (1)	92° (1)		
	115-124	90° (3)	90° (2)	95° (2)	98° (1)	100° (1)	94° (1)				
	125-134	90° (2)	90° (2)	95° (1)	98° (1)	94° (1)					
	135-144	90° (2)	90° (2)	95° (1)	94° (1)						
	145-154	90° (1)	90° (1)	94° (1)							
	155-164	90° (1)	90° (1)								
	165-170	90° (1)									

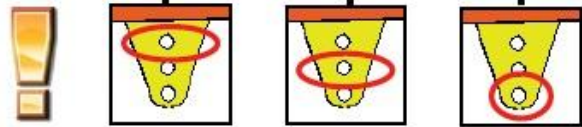

Díry použité pro zadní úchyt

3.2.2 APLIKACE S UCHYCENÍM DO ZDI

UPOZORNĚNÍ: Za žádných okolností neřežte zadní úchyt.
Podle obrázku 4¹ a 5¹ zjistěte instalační rozměry pozice pohonu.

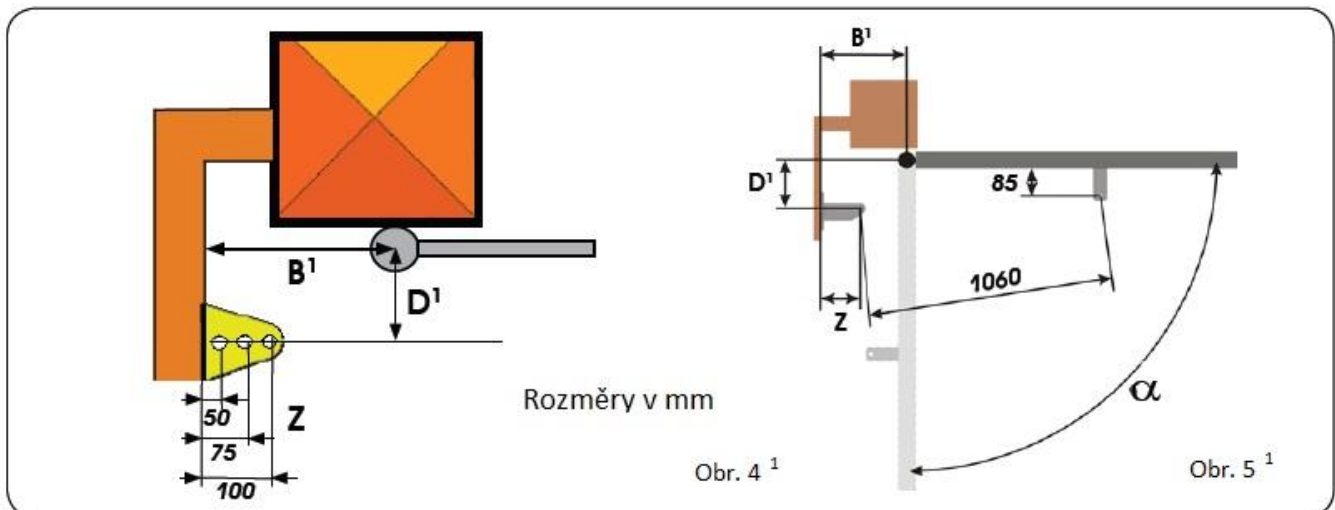

Instalační rozměr "B¹"
Obr. 4¹ - 5¹

TAB. 2		B ¹	
		XXX	XXXX
D ¹	XXX	115° (1)	115° (1)
	XXX	110° (2)	110° (2)
	XXX	100° (3)	100° (3)

Instalační rozměr "D¹"
Obr. 4¹ - 5¹

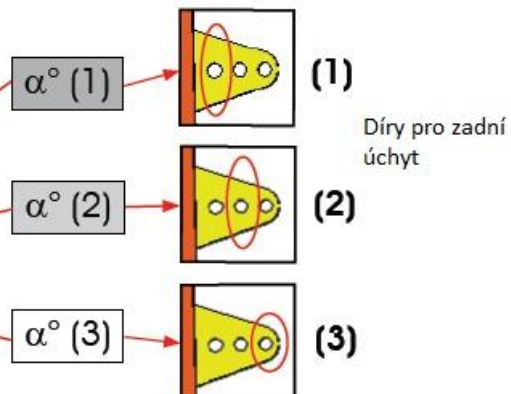

Díry pro zadní úchyt

- Protnutím hodnot „D¹“ a „B¹“ zjistíte maximální úhel otevření.
- UPOZORNĚNÍ: Pro zajištění správné funkce celého systému, umístěte mechanické dorazy tak, aby nedošlo k úplnému dosažení úhlu otevření.

TAB. 2		B ¹														
		125-134	135-144	145-154	155-164	165-174	175-184	185-194	195-204	205-214	215-224	225-234	235-244	245-254	255-264	265-274
D ¹	120-124					110° (1)	110° (1)	115° (1)	108° (1)	100° (1)	100° (1)	108° (2)	100° (2)	100° (2)	100° (3)	100° (3)
	125-134					108° (1)	110° (1)	110° (1)	103° (1)	100° (1)	94° (1)	103° (2)	100° (2)	94° (2)	100° (3)	94° (3)
	135-144				100° (1)	107° (1)	108° (1)	104° (1)	100° (1)	96° (1)	92° (1)	100° (2)	96° (2)	92° (2)	96° (3)	92° (3)
	145-154				100° (1)	105° (1)	106° (1)	100° (1)	96° (1)	90° (1)	100° (2)	96° (2)	90° (2)	96° (3)	90° (3)	
	155-164			97° (1)	100° (1)	105° (1)	99° (1)	94° (1)	92° (1)	99° (2)	94° (2)	92° (2)	94° (3)	92° (3)		
	165-174		93° (1)	97° (1)	100° (1)	100° (1)	96° (1)	100° (2)	100° (2)	96° (2)	100° (3)	96° (3)				
	175-184		90° (1)	95° (1)	100° (1)	96° (1)	95° (2)	100° (2)	96° (2)	100° (3)	96° (3)					
	185-194	90° (1)	90° (1)	95° (1)	97° (1)	90° (2)	95° (2)	97° (2)	95° (3)	97° (3)						
	195-204	90° (1)	90° (1)	95° (1)	90° (2)	90° (2)	95° (2)	90° (3)	95° (3)							
	205-214	90° (1)	90° (1)	90° (2)	90° (2)	90° (2)	90° (3)	90° (3)								
215-224	90° (1)	89° (2)	90° (2)	90° (2)	90° (2)	90° (3)	90° (3)									

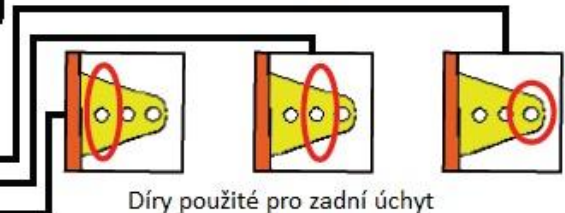

3.3 INSTALACE POHONŮ

1. Zkontrolujte výšku a přivařte zadní úchyt ke sloupku nebo ho připevněte šrouby. Zkontrolujte rozměry podle tabulky 1. (Nikdy neřežte zadní úchyt; zadní úchyt musí být instalován nápisem „UP“ nahore viz obr. 6 bod 1).



Fig. 6

2. Podle tabulky 1 si odvodíte, kterou díru pro připevnění použijete.

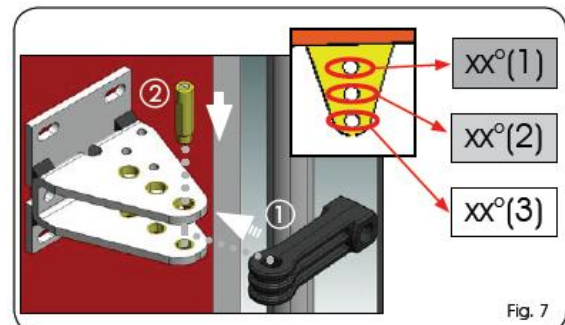

Fig. 7

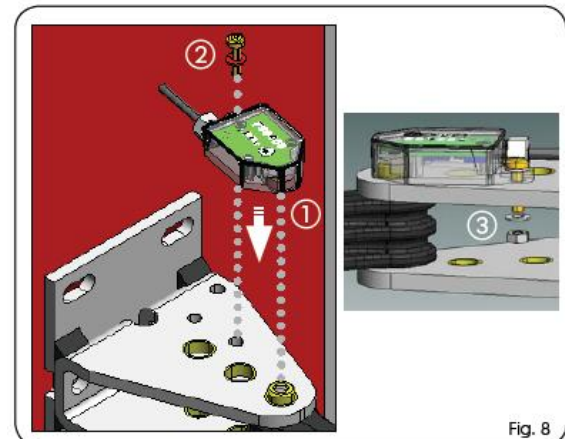
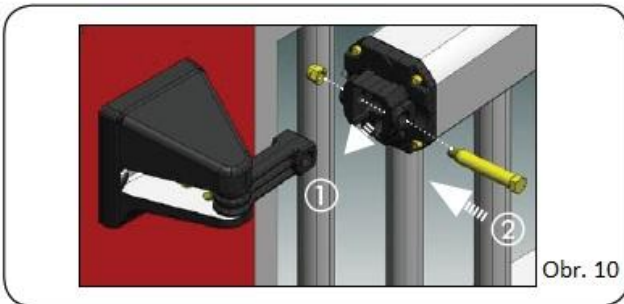
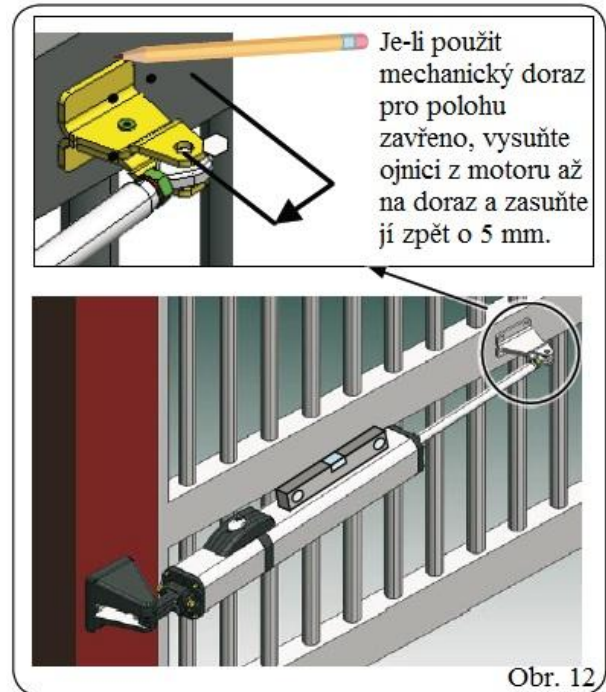
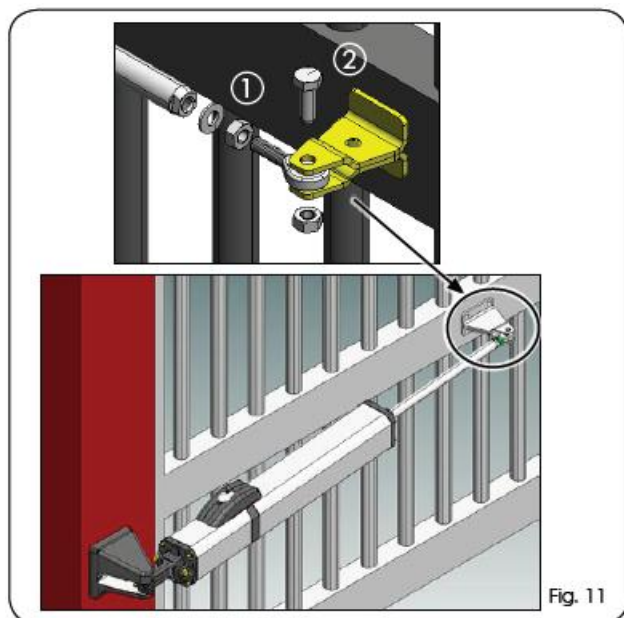

Fig. 8

3. Nainstalujte enkodér na zadní úchyt podle obr. 8.



4. Opatrně nacvakněte ochranný kryt na zadní úchyt (viz obr. 9).
5. Připevněte motor k zadnímu úchytu pomocí dodaného šroubu a matky (obr. 9).
6. Na přední závitové oko našroubujte do půlky matku, oko se závitem našroubujte na ojnici z motoru a utáhněte (viz obr. 11, bod 1).
7. Odblokujte pohon dle kapitoly 4.
8. **Není-li použit vnější mechanický doraz pro polohu zavřeno**, je možné použít doraz uvnitř pohonu. V tomto případě úplně vyjeďte s ojnicí z motoru až na doraz.
9. Je-li použit mechanický doraz pro polohu zavřeno, vysuňte ojnici z motoru až na doraz a zasuňte jí zpět o 5 mm.



10. Zavřete křídlo brány a nainstalujte přední úchyt podle obr. 11, bod 2.
11. Určete místo upevnění předního úchytu na křídle a vyznačte místo připevnění (obr. 12) (**pohon musí být maximálně vodorovný**).
12. Odmontujte přední úchyt z ojnice, aby se předešlo případnému poškození.
13. Přivařte přední úchyt přímo ke křídlu brány, nebo ho přišroubujte.
14. Není-li na zemi instalován mechanický doraz pro polohu otevřeno, je možné využít distanční podložky (obr. 1, bod 7). Vymontujte přední závitové oko a nasuňte na ojnici požadovaný počet distančních podložek (obr. 14).

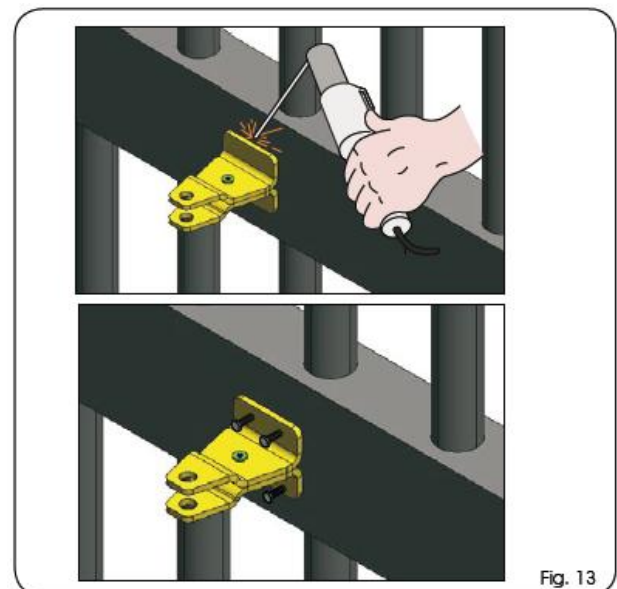

- 15. Připevněte pohon k přednímu úchytu (obr. 15)
- 16. Vyšroubujte odvzdušňovací šroub (obr. 16, bod 1), dejte pozor, aby zůstal o-kroužek na svém místě.
- 17. Nainstalujte kovový ochranný kryt (obr. 16) a připevněte ho dodanými šrouby.
- 18. Zapojte kabel do pohonu a konektor zajistěte pomocí dodaných šroubků (obr. 17).

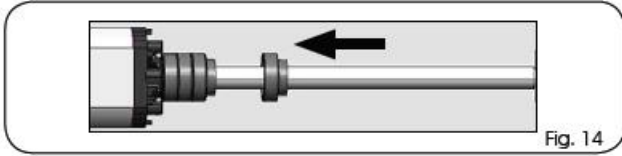

Fig. 14

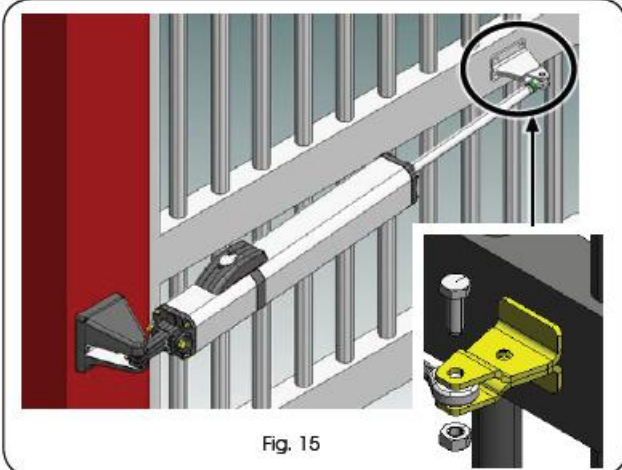

Fig. 15

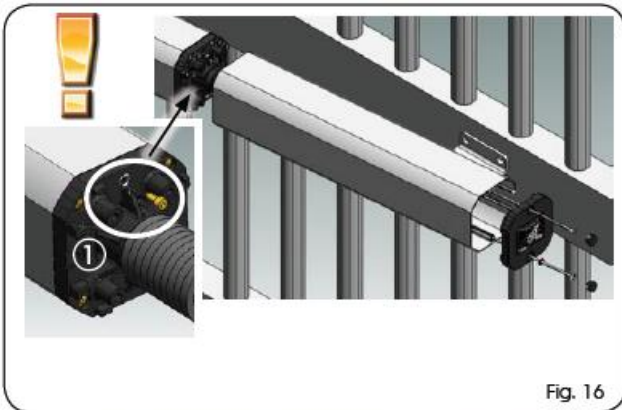

Fig. 16

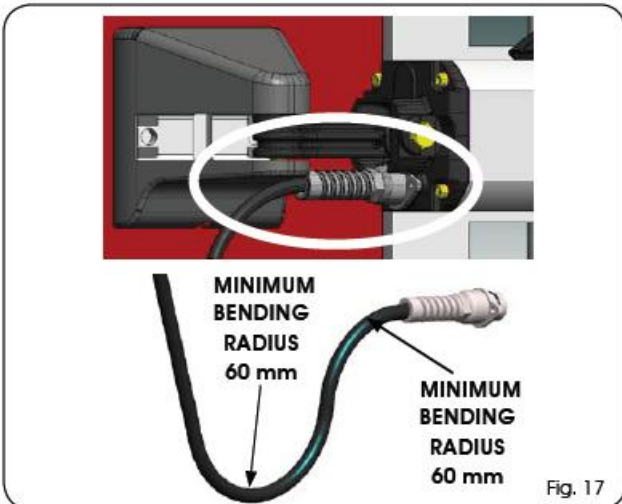

Fig. 17

4. MANUÁLNÍ UVOLNĚNÍ

Model **S450H SB** již není vybaven uvolňovacím mechanismem, jelikož to díky konstrukci hydraulického systému není potřeba.

Je-li potřeba křídlem volně pohybovat, např. při výpadku napájení, nebo při poruše řídicího systému, aktivujte uvolňovací mechanismus.

1. Zvedněte krytku (obr. 18, bod 1) a vsuňte klíč do zámku (obr. 18, bod 2).
 2. Otočte klíčem o 90° po směru hodinových ručiček a zvedněte kryt hydraulického uvolňovacího mechanismu.
 3. Otočte uvolňovacím kolečkem v proti směru hodinových ručiček až na doraz.
 4. Otevřete nebo zavřete křídlo ručně.
- Pro obnovení normálního provozu automatického systému, proveďte výše popisované úkony opačně.

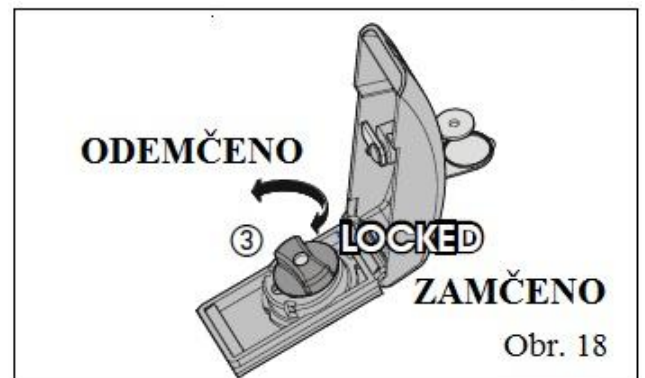
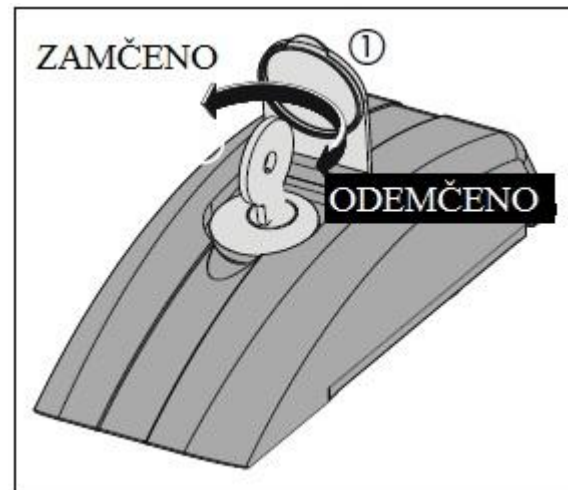

Obr. 18

5. ELEKTRICKÉ ZAPOJENÍ ENKODÉRU „2 EASY BUS“

Pohon S450H je vybaven enkodérovým systémem s 2EASY BUS technologií. Správné přidělení křídla brány k číslu enkodéru je určeno zapojením (křídlo 1 – enkodér 1, křídlo 2 – enkodér 2).

Kabely z enkodéru musí být zapojeny do svorkovnice „2 EASY BUS“.

Pro ověření správné konfigurace křídlo 1 – enkodér 1, křídlo 2 – enkodér 2 porovnejte signalizaci LED na enkodérech podle tab. 2 a obr. 19, 20, 21.

Pro správné zapojení polarity enkodéru, upravte polaritu tak, aby odpovídala vyobrazení popsanému níže.



Signalizace LED je viditelná i přes ochranný kryt zadního úchytu.

DL1: musí vždy svítit, signalizuje správné propojení enkodéru s řídicí jednotkou.

DL2: Signalizuje, na kterém křídle je enkodér instalován.

Je-li enkodér na křídle 1, DL2 svítí.

Je-li enkodér na křídle 2, DL2 nesvítí.

DL3: Bliká-li v pravidelných intervalech, signalizuje načítání impulzů **během pohybu křidel. Nepohybuje-li se křídlo DL3 nesvítí.**

TABULKA 2

LED	SVÍTÍ	BLIKÁ	NESVÍTÍ
DL1	Zapnuté napájení a komunikace BUS	Zapnuté napájení a komunikace BUS neprobíhá (přerušené vedení)	Vypnuté napájení a komunikace BUS neprobíhá (chybějící nebo přerušené vedení)
DL2	Enkodér asociován s křídlem 1	/	Enkodér asociován s křídlem 2
DL3	/	Načítání pulzů během pohybu	Křídlo se nehýbe

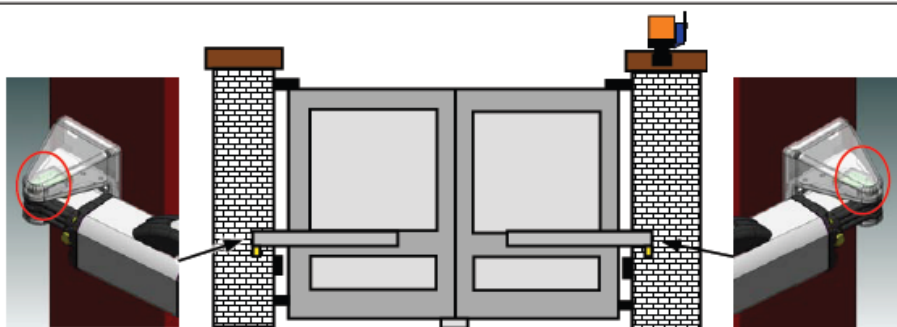
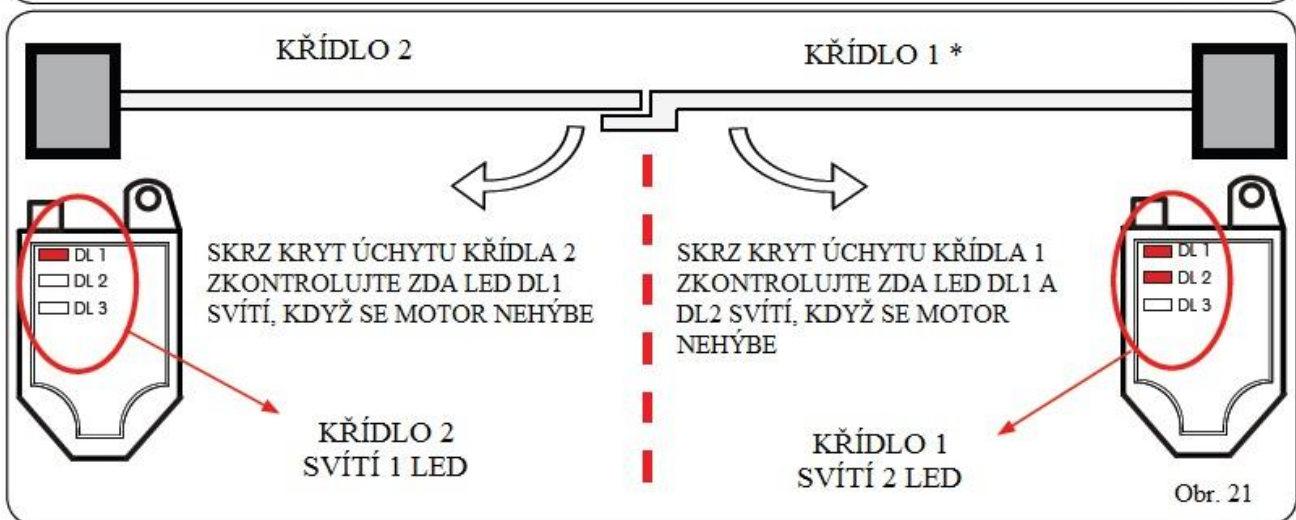
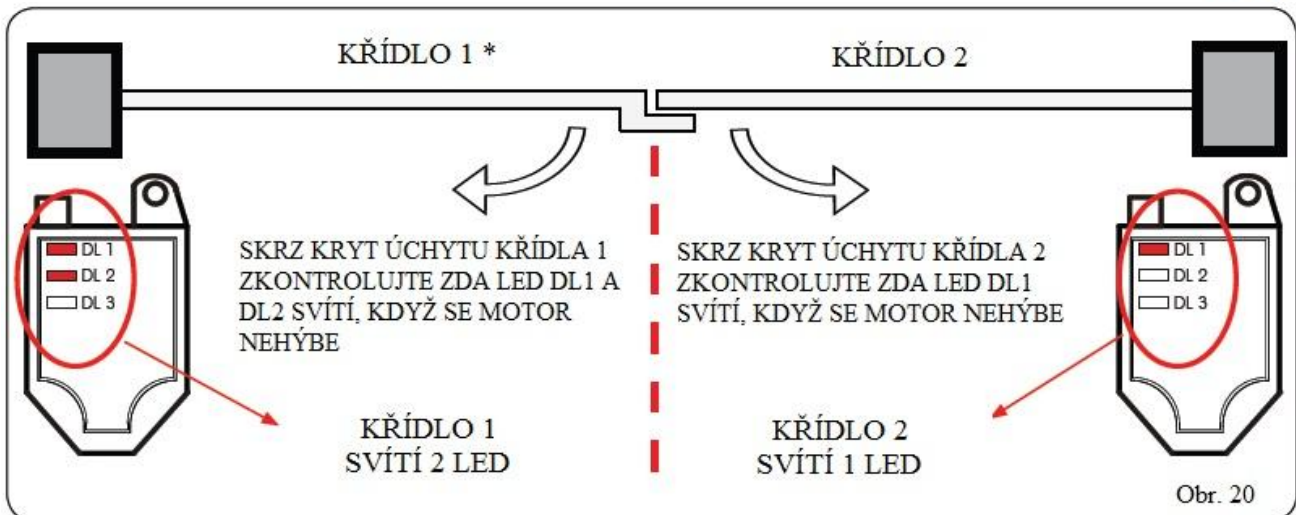
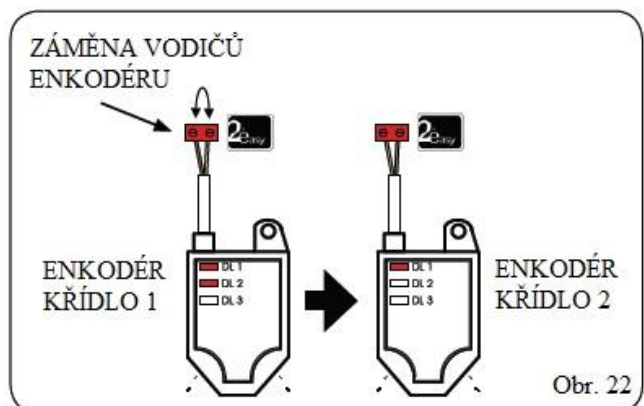

Fig. 19



KŘÍDLO 1 OTEVŘE PRVNÍ A ZAVŘE PO KŘÍDLU 2. NEMOHOU-LI SE KŘÍDLA 1 A 2 PŘEDBĚHNOUT, NASTAVTE ZPOŽDĚNÍ KŘÍDEL NA 0.

ZAMĚNOU VODIČŮ ENKODÉRU, ENKODÉR PŘÍRAZENÝ KE KŘÍDLU 1 BUDE PŘÍRAZEN KE KŘÍDLU 2, A NAOPAK. (viz. obr. 22)



6 ODVZDUŠNĚNÍ

1. Uvolněte dlouhé šrouby krytu (obr. 23, bod 1) a sundejte kryt (obr. 23, bod 2).



2. Sejměte šroub z předního úchyty (obr. 24, bod 4).
3. Vyšroubujte závitové oko (obr. 24, bod 6) z tyče pístu (obr. 24, bod 7).

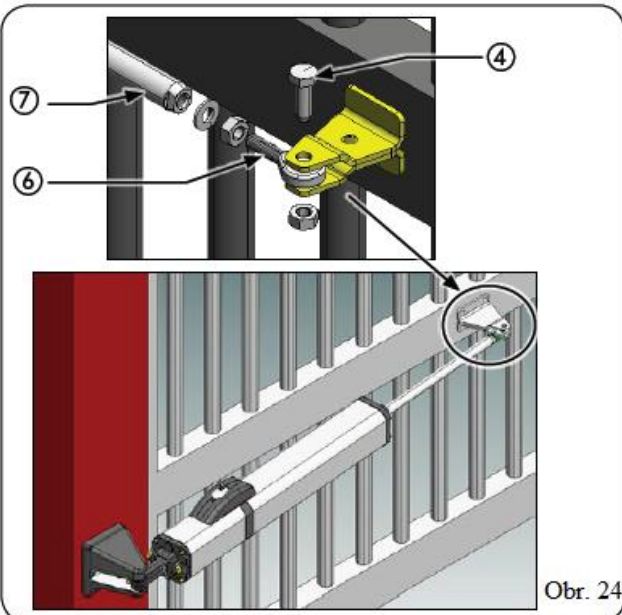

4. Sundejte všechny distanční podložky, jsou-li instalovány (obr. 25).

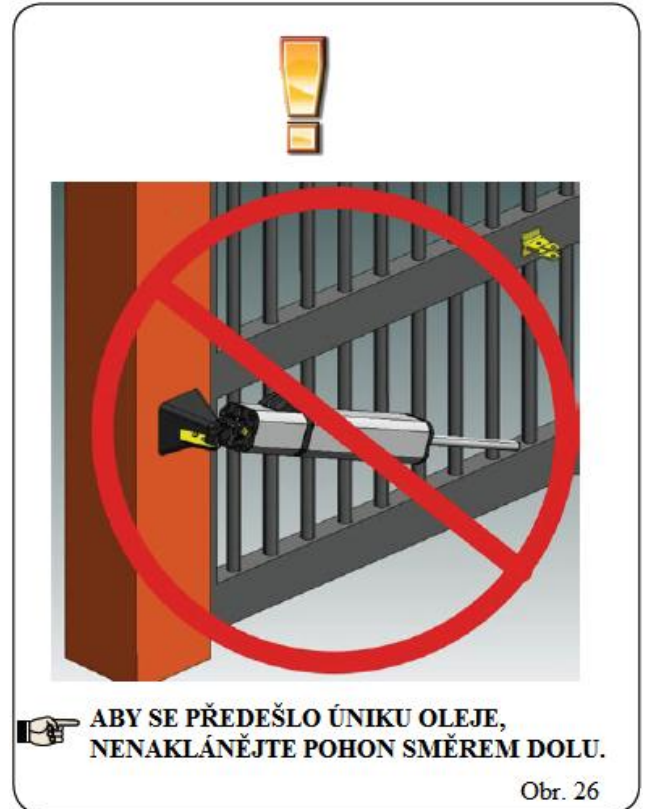
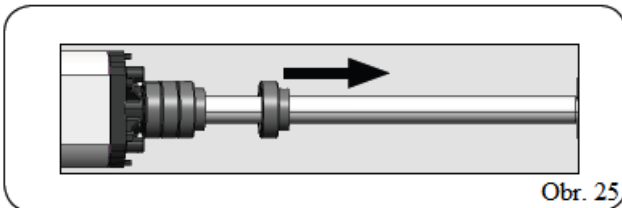

5. Naklopte pohon směrem nahoru jak nejvíce je možné. Tento úkon udělejte opatrně, aby nedošlo k poškození zadního držáku.

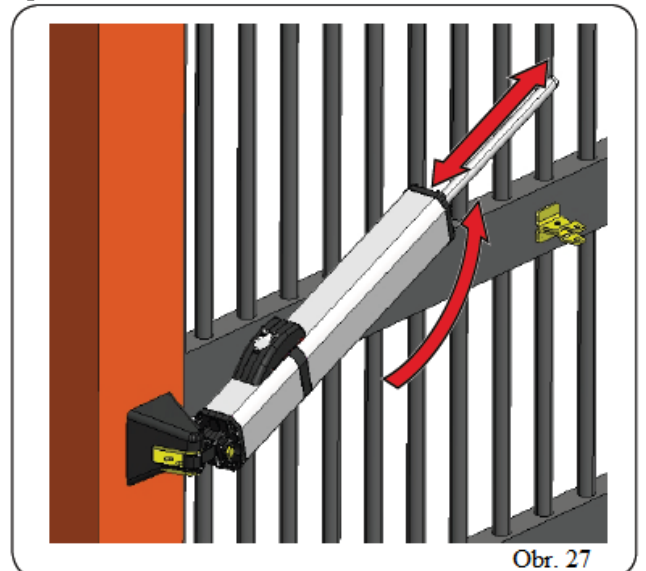

6. Zapněte napájení pohonu a projed'te jím několikrát nahoru a dolu až na doraz, dokud nepřestanou trhavé pohyby (obr. 27).
7. Po odvzdušnění, pohon zpětně smontujte v opačném sledu dle popisu.

Poznámka: Tento manuál byl sestaven s největší pečlivostí, nicméně se nelze o něj nikterak právně opírat. Výrobce si vymezuje právo změnit obsah tohoto manuálu bez předchozího upozornění.



FAAC S.p.A.
Via Calari, 10
40069 Zola Predosa (BO) - ITALIA
Tel. 0039.051.61724 - Fax. 0039.051.758518
www.faac.it
www.faacgroup.com



S450H

UŽIVATELSKÝ MANUÁL

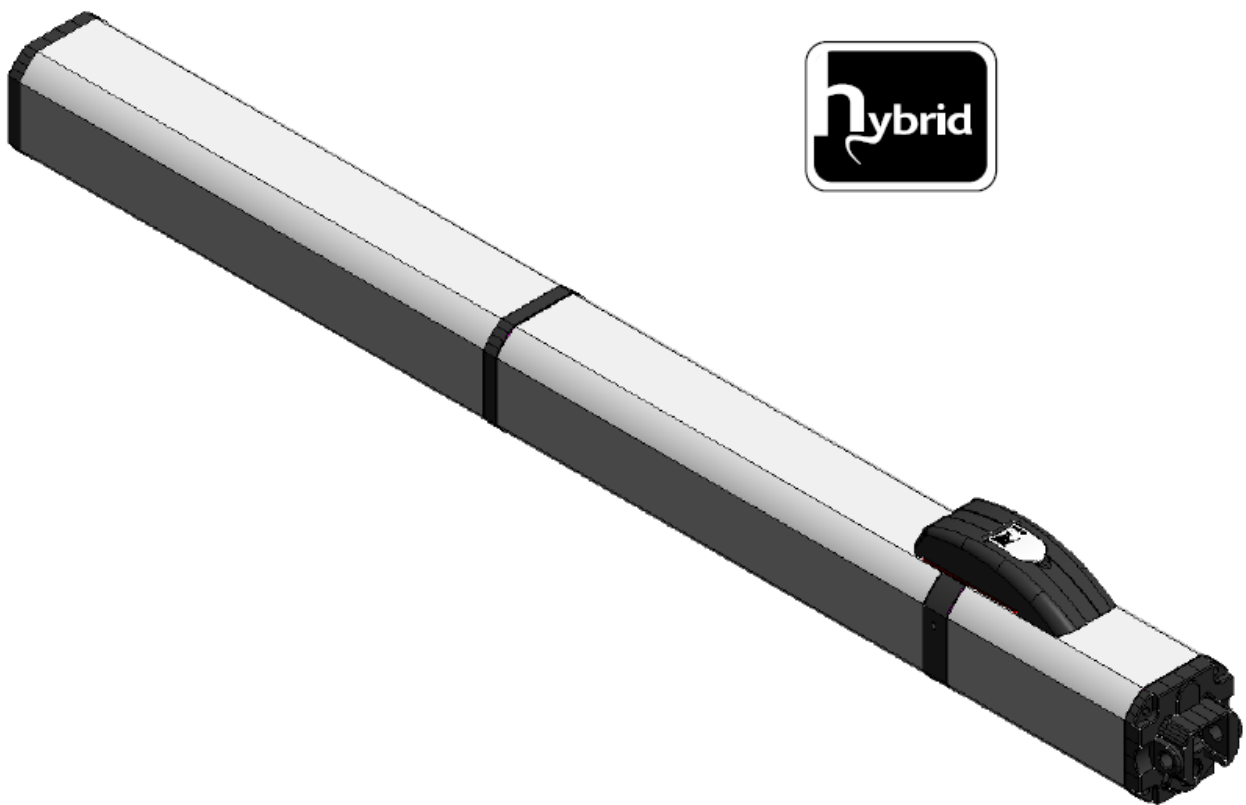

FAAC

Před používáním tohoto produktu si pečlivě přečtěte instrukce a uschovejte je pro budoucí potřeby.

HLAVNÍ BEZPEČNOSTNÍ PŘEDPISY

Je-li automatický systém s S450H správně nainstalován a používán, vykazuje vysoký stupeň bezpečnosti.

Dodržování jednoduchých pravidel může předejít možným nehodám:

- Nedovolte, aby děti, dospělí nebo věci zůstávali v blízkosti automatického systému v době chodu.
- Aby se předešlo nechtěnému spuštění chodu brány, ukládejte dálkové a impulzní ovladače mimo dosah dětí.
- Nedovolte dětem, aby si hráli s automatickým systémem.
- Nebraňte bráně v pohybu.
- Zabraňte vrůstání větví a keřů do prostoru, v kterém se brána pohybuje.
- Udržujte signalizaci pohybu funkční a dobře viditelnou.
- Nepohybujte bránou ručně, pokud nebyla nouzově odblokována.
- V případě poruchy použijte nouzové odblokování, aby byl umožněn průjezd a vyčkejte příjezdu odborného technika.
- Je-li pohon nouzově odblokován, vypněte napájení pohonu před dalším uvedením do chodu.
- Nikdy, jakýmkoliv způsobem neupravujte komponenty automatického systému.
- Uživatel nesmí provádět žádnou opravu automatického systému, vždy musí přivolat kvalifikovanou osobu.
- Pro zajištění spolehlivé funkce automatického systému, je potřeba provádět kontrolu bezpečnostních prvků každých 6 měsíců kvalifikovanou osobou.

POPIS

Pohon FAAC S450H pro automatizaci pohybu křídlových bran se skládá z elektrické pumpy a hydraulického pístu, který vytváří pohyb křídla. Tyto části jsou sestaveny v jednom celistvém bloku.

Pohon je řízen elektronickou řídicí jednotkou, která je umístěna v blízkosti pohonu.

Obdrží-li, řídicí jednotka příkaz otevřít a je v pozici zavřeno, provede otevírání až do pozice otevřeno.

Je-li nastavena automatická logika, pohon po uplynutí pauzy provede zavření brány.

Je-li nastavena poloautomatika, je potřeba pro zavření brány vyslat další impulz ovládacím prvkem.

Impulz STOP vždy způsobí zastavení pohybu.

Signalizační zařízení (maják) upozorňuje na pohyb brány.

Detaily chování brány během provozu, konzultujte s instalačním technikem.

Automatický systém obsahuje detekci překážek a/nebo bezpečnostní prvky (fotobuňky, bezpečnostní lišty), které brání nechtěnému střetu brány s osobami nebo předměty v chráněném prostoru při zavírání a otevírání.

Použití nouzového odblokovacího mechanismu umožňuje pohybovat bránou v případě výpadku napájení nebo při poruše.

MANUÁLNÍ UVOLNĚNÍ



Model S450H SB již není vybaven uvolňovacím mechanismem, jelikož to díky konstrukci hydraulického systému není potřeba.

Je-li potřeba křídlem volně pohybovat, např. při výpadku napájení, nebo při poruše řídicího systému, aktivujte uvolňovací mechanismus.

1. Zvedněte krytku (obr. 18, bod 1) a vsuňte klíč do zámku (obr. 18, bod 2).
 2. Otočte klíčem o 90° po směru hodinových ručiček a zvedněte kryt hydraulického uvolňovacího mechanismu.
 3. Otočte uvolňovacím kolečkem v proti směru hodinových ručiček až na doraz.
 4. Otevřete nebo zavřete křídlo ručně.
- Pro obnovení normálního provozu automatického systému, proveďte výše popisované úkony opačně.

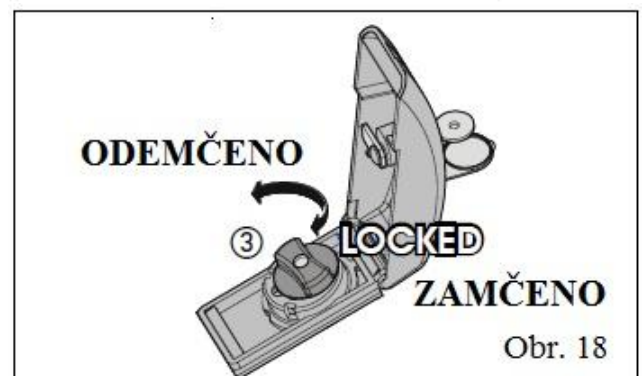
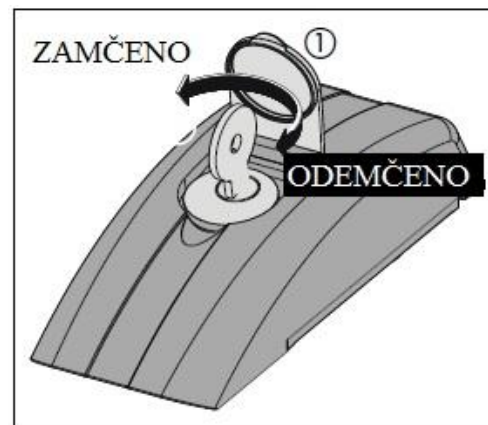

Obr. 18

Poznámka: Tento manuál byl sestaven s největší pečlivostí, nicméně se nelze o něj nikterak právně opírat. Výrobce si vymezuje právo změnit obsah tohoto manuálu bez předchozího upozornění.



FAAC

FAAC S.p.A.
Via Calari, 10
40069 Zola Predosa (BO) - ITALIA
Tel. 0039.051.61724 - Fax. 0039.051.758518
www.faac.it
www.faacgroup.com

